

HALF-MOON GLIDE-OUT AND PIVOT-OUT POLYMER LAZY SUSANS

Installation Instructions

Inspect all parts and read all instructions prior to beginning assembly and installation.

Parts Included

- A. (2) Half-Moon Shelves
- B. (1) Shelf Post
- C. (1) Bottom Mounting Plate
- D. (1) Shaft Collar
- E. (1) Mounting Bracket
- F. (2) Shelf Frame Assemblies
- G. (1) Mounting Template
- H. (1) Post Top Cap
- I. (1) Hardware Pack, includes:
 - (2) #6x1/2" Sheet Metal Screws
 - (4) #10x3/4" Sheet Metal Screws
 - (12) #8x3/4" Sheet Metal Screws
 - (2) #8x1/2" Machine Screws - used for glide-out version only
 - (2) #8x32 Hex Nuts - used for glide-out version only
 - (2) #8 Star Lock Washers - used for glide-out version only
 - (2) Vinyl Caps - used for glide-out version only
- J. (1) or (2) Slide Assemblies - included with glide-out versions only (quantity dependent on model).

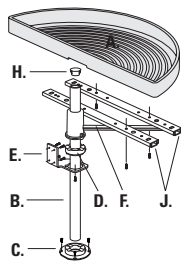

**Glide-Out Half-Moon
Polymer Lazy Susan**

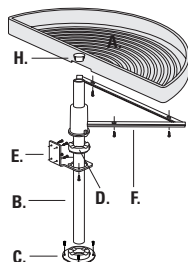

**Pivot-Out Half-Moon
Polymer Lazy Susan**

Tools Required

- Phillips screwdriver
- Tape Measure
- Level
- Drill with 7/64" and 9/64" drill bits for pilot holes (optional)

Product Assemblies

- | | | |
|-----------|-----------|-----------|
| PHM28PP-W | PHM34PP-W | PHM40PP-W |
| PHM28PG-W | PHM34PG-W | PHM40PG-W |
| PHM28GG-W | PHM34GG-W | PHM40GG-W |

Step 1

As you look at the blind corner cabinet front, the covered or hidden portion of the cabinet determines the right or left "blind" side. For instance, if the adjacent return cabinet run covers the right side and the door is on the left, then it is a RIGHT blind corner. If the adjacent return cabinet run covers the left side and the door is on the right, then it is a LEFT blind corner.

Note: The cabinet door itself may be hinged on either its right or left edge depending on the cabinet manufacturer. The Real Solutions half-moon will work with either hinge configuration.

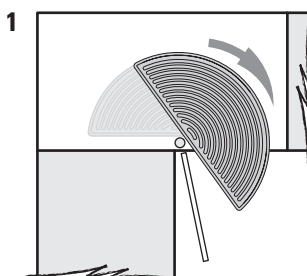

LEFT BLIND CORNER CABINET
ARMOIRE DE COIN GAUCHE
GABINETE IZQUIERDO DE
ESQUINA CIEGA

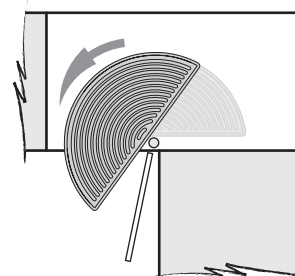

RIGHT BLIND CORNER CABINET
ARMOIRE DE COIN DROIT
GABINETE DE ESQUINA CIEGA
DERECHA

Step 2

Tape the template into position to the cabinet bottom and inside of the cabinet opening center stile. Using the locations indicated on the template, drill pilot holes using a 7/64" drill on the cabinet bottom and 9/64" in the center vertical stile. Be sure to NOT drill completely through center stile.

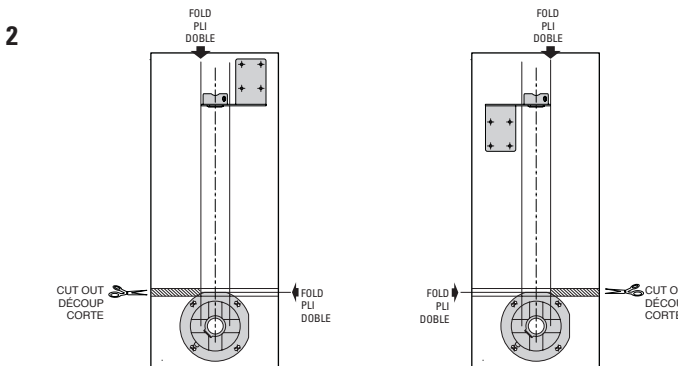

Real Solutions
For Real Life.™

KNAPE & VOGT MANUFACTURING COMPANY

P.O. Box 191, Muncie, IN 47308

0.899.6535 • 765.288.8730 • Fax 765.288.0851 • www.kv.com

RN-247EFS 04/03

Step 3

Attach the Shaft Collar to the Bracket using two #6 x 1/2" machine screws. Be sure to mount the collar to the proper side of the bracket depending on whether the cabinet is right or left handed. On a right blind cabinet, the mounting flange of the bracket will attach to the cabinet below the assembly with the shaft collar on top. On a left blind cabinet the mounting flange will attach to the back of the center stile above the assembly with shaft collar on top. Attach the Bracket to the center stile using four #10 x 3/4" screws. Attach the Bottom Mount to the cabinet floor using our #8 x 3/4" screws. Be sure the setscrews in both the Shaft Collar and Bottom Mount are pointing at 45 degrees into the cabinet opening for ease of adjustment.

Step 4

Assemble the shelves to the frame assemblies using the eight remaining #8 x 3/4" screws (four per shelf). If your frame has slides, attach one #8 x 1/2" stop screw up through the last hole in the back of one slide per tray. Secure in place with lock washer and hex nut, then press vinyl cap on remaining portion of exposed screw shank.

Step 5

Slide the post down through the Top Collar and Bracket. Position the lower shelf assembly over the Bottom Mount and continue to slide the post down through the frame and into the Bottom Mount. Be sure the pole is fully seated in the Bottom Mount, and then tighten the setscrews in the Top Collar and Bottom Mount. NOTE: It is important to accurately align the internal spacer inside the shelf hub to allow the post to slide through properly.

Step 6

Slide the top shelf assembly down over the post and on the collar. Finally, push the post cap into the top of the post. Your assembly is now complete!

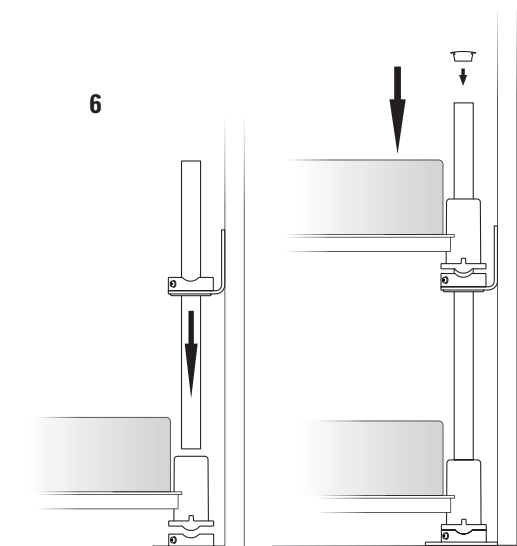
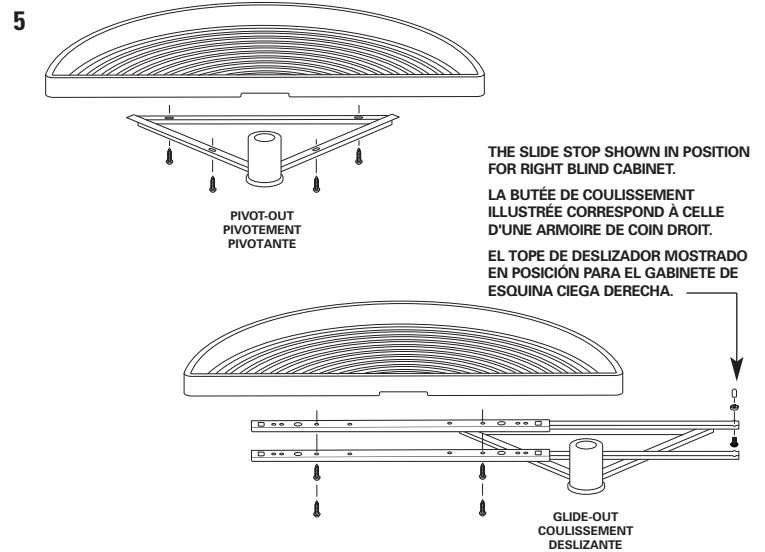
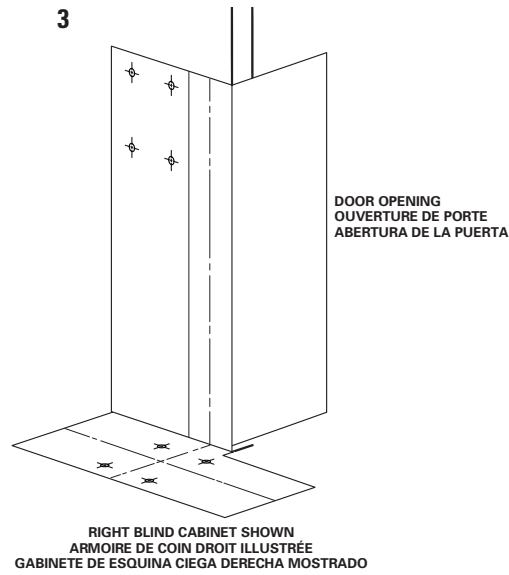

Real Solutions
For Real Life.™

KNAPE & VOGT MANUFACTURING COMPANY

P.O. Box 191, Muncie, IN 47308

00.899.6535 • 765.288.8730 • Fax 765.288.0851 • www.kv.com

Liste des pièces

- . (2) Plateaux en demi-lune
- . (1) Axe de plateau
- . (1) Plaque de montage inférieure
- . (1) Bague d'axe
- . (1) Support de montage
- . (2) Bras articulés de plateau
- . (1) Modèle de montage
- . (1) Capuchon d'extrémité d'axe
- (1) Paquet de visserie, comprenant :
 - (2) Vis à tête #6 x 12,7 mm (1/2 in.)
 - (4) Vis à tête #10 x 19 mm (3/4 in.)
 - 12) Vis à tête #8 x 19 mm (3/4 in.)
 - (2) Vis mécaniques #8 x 12,7 mm (1/2 in.)– pour modèle coulissant uniquement
- (2) Écrous hexagonaux #8 x 32 – pour modèle coulissant uniquement
- (2) Rondelles à griffes #8 – pour modèle coulissant uniquement
- (2) Bouchons en vinyle – pour modèle coulissant uniquement
- . (1) ou (2) assemblages de plateau coulissant – inclus uniquement dans les modèles coulissants (la quantité est fonction du modèle).

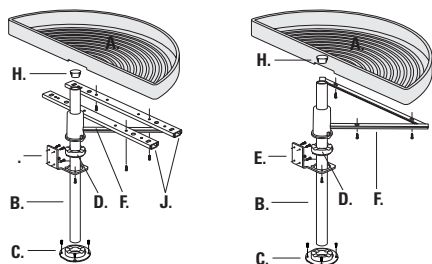

au polymère pivotant et
coulissant en demi-lune

Plateau polymère pivotant
en demi-lune

Outils indispensables

- Tournevis cruciforme
- Mètre en ruban
- Niveau

util facultatif :

- Perceuse avec mèche de 2,4 mm (3/32 in.) pour le perçage d'avant-trous

Assemblages

- HM28PP-W
- HM28PG-W
- HM28GG-W
- HM34PP-W
- HM34PG-W
- HM34GG-W
- HM40PP-W
- HM40PG-W
- HM40GG-W

NOTICE DE MONTAGE

Plateau tournant polymère en demi-lune (modèles glissant et pivotant)

Inspectez toutes les pièces et lisez toutes les instructions avant de procéder à l'assemblage et à l'installation.

Étape 1

Faisant face au devant de l'armoire de coin, c'est la partie couverte ou cachée de l'armoire qui détermine quel est le côté « caché » droit ou gauche. Par exemple, si la course de retour de la porte de l'armoire adjacente s'étend sur le côté droit et que la porte est à gauche, c'est d'une armoire de coin DROIT dont il s'agit. Si la course de retour de la porte de l'armoire adjacente s'étend sur le gauche et que la porte est à droite, c'est d'une armoire de coin GAUCHE dont il s'agit.

Remarque : Les charnières de la porte de l'armoire peuvent être montées sur le bord gauche ou droit de la porte selon le fabricant. Le demi-lune de Real Solutions s'adapte aux deux configurations de charnières.

Étape 2

Collez le modèle en place au bas de l'armoire et sur la face intérieure du montant central de l'ouverture de l'armoire. En se servant des emplacements indiqués sur le modèle, percez des avant-trous dans le fond de l'armoire avec une mèche de 2,8 mm (7/64 in.) et dans le montant vertical central avec une mèche de 3,6 mm (9/64 in.). NE percez PAS au travers du montant central.

Étape 3

Attachez la bague de l'axe au support à l'aide de deux vis mécaniques. Assurez-vous de monter la bague sur le côté correct du support, selon que le cabinet est à ouverture à droite ou à gauche. Sur une armoire de coin droit, la patte de fixation du support s'attache à l'armoire sous l'assemblage, avec la bague d'axe en haut. Sur une armoire de coin gauche, la patte de fixation s'attache au dos du montant central et au dessous de l'assemblage, avec la bague d'axe en haut. Attachez le support sur le montant central à l'aide de quatre vis #10 x 19 mm (3/4 in.). Attachez la plaque de montage inférieure sur le fond de l'armoire à l'aide de quatre vis #8 x 19 mm (3/4 in.). Assurez-vous que les vis de réglage de la bague d'axe et de la plaque de montage inférieure sont orientées à 45° dans l'ouverture de l'armoire afin de faciliter le réglage.

Étape 4

Montez les plateaux sur les bras articulés à l'aide des huit vis restantes (#8 x 19 mm (3/4 in.), soit 4 par plateau. Si l'assemblage de bras articulés comprend des glissières, vissez une vis d'arrêt #8 x 12,7 mm (1/2 in.) dans le dernier trou au dos d'une des glissières (une vis par plateau). Fixez en place à l'aide d'une rondelle à griffes et d'un écrou hexagonal, puis enfoncez un bouchon en vinyle sur la partie restante de la tige de vis exposée.

Étape 5

Faites coulisser l'axe de bas en haut par la bague supérieure et le support. Positionnez le plateau inférieur au dessus de la plaque de montage inférieure et continuez à faire coulisser l'axe vers le bas dans l'assemblage de bras articulés et dans la plaque de montage inférieure. Vérifiez que l'axe est bien enfoncé dans la plaque de montage inférieure puis serrez les vis de réglage dans la bague supérieure et dans la plaque de montage inférieure. REMARQUE : L'alignement correct de l'entretoise interne dans le moyeu de roulement du plateau est essentiel pour que l'axe puisse coulisser correctement.

Étape 6

Faites coulisser le plateau supérieur de bas en haut sur l'axe et dans la bague. Enfin, enfoncez le capuchon sur l'extrémité de l'axe. L'assemblage est terminé.



Real Solutions
For Real Life.™

KNAPPE & VOGT MANUFACTURING COMPANY

P.O. Box 191, Muncie, IN 47308

800.899.6535 • 765.288.8730 • Fax 765.288.0851 • www.kv.com

Lista de partes

- . (2) Estantes de media luna
- . (1) Poste para estantes
- . (1) Placa de montaje inferior
- . (1) Bocamina
- . (1) Abrazadera de montaje
- . (2) Ensamblajes de armazones para los estantes
- . (1) Plantilla de montaje
- . (1) Tapa superior del poste
- . (1) Paquete de ferretería, incluyendo:
 - (2) Tornillos autorroscantes #6x12.7mm
 - (4) Tornillos autorroscantes #10x19.0mm
 - (12) Tornillos autorroscantes #8x19.0mm
 - (2) Tornillos sin tuerca #8x12.7mm - usadas con las versiones deslizantes únicamente
 - (2) Tuercas hexagonales #8x32 - usadas con las versiones deslizantes únicamente
 - (2) Arandelas de bloqueo #8 - usadas con las versiones deslizantes únicamente
 - (2) Tapas vinílicas - usadas con las versiones deslizantes únicamente
- . (1) ó (2) Ensamblajes deslizantes - incluidas con versiones deslizantes únicamente (cantidad depende del modelo).

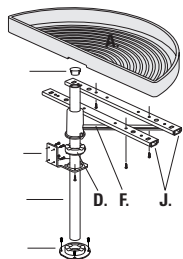

Charola giratoria de olímero de media luna deslizante

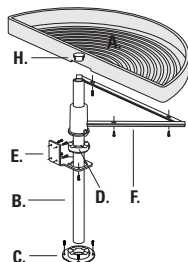

Charola giratoria de polímero de media luna pivotante

Herramientas necesarias

- Destornillador Phillips
- Cinta métrica
- Nivelador

herramienta opcional:

- Taladro con broca de 2.4mm para los agujeros pilotos

Ensamblaje de productos

- HM28PP-W
- HM28PG-W
- HM28GG-W
- HM34PP-W
- HM34PG-W
- HM34GG-W
- HM40PP-W
- HM40PG-W
- HM40GG-W

INSTRUCCIONES DE INSTALACIÓN

Charola giratoria de polímero de media luna deslizante y pivotante

Inspeccione todas las piezas y lea todas las instrucciones antes de comenzar con el armado y la instalación.

Paso 1

Al mirar la parte frontal del gabinete de esquina ciega, la ubicación de la porción cubierta u oculta del gabinete determina el lado derecho o izquierdo de "esquina ciega". Por ejemplo, si la pista adyacente de regreso del gabinete cubre el lado derecho y la puerta está en el lado izquierdo, entonces se trata de una esquina ciega DERECHA. Si la pista adyacente de regreso del gabinete cubre el lado izquierdo y la puerta está en el lado derecho, entonces se trata de una esquina ciega IZQUIERDA.

Nota: Es posible que las bisagras en la puerta del gabinete estén en el borde derecho o el izquierdo según el fabricante del gabinete. El estante de media luna de Real Solutions funcionará con cualquier de las configuraciones de bisagras.

Paso 2

Pegue la plantilla en posición en el fondo del gabinete y adentro de la tabla central en la abertura del gabinete. Usando las posiciones indicadas en la plantilla, taladre los agujeros pilotos usando un taladro de 2.7mm en el fondo del gabinete y 3.6mm en la tabla central vertical. Asegúrese de NO taladrar completamente a través de la tabla central.

Paso 3

Conecte la bocamina a la abrazadera usando dos tornillos sin tuerca #6 x 12.7mm. Asegúrese de montar la bocamina al lado correcto de la abrazadera dependiendo de si el gabinete es del lado derecho o izquierdo. En el caso del gabinete de esquina ciega derecha, la pestaña de montaje de la abrazadera se conectará al gabinete por debajo del ensamblaje con la bocamina por encima. En el caso del gabinete de esquina ciega izquierda la pestaña de montaje se conectará a la parte posterior del la tabla central arriba del ensamblaje con bocamina por encima. Conecte la abrazadera a la tabla central usando los cuatro tornillos #10 x 19.0mm. Conecte la placa de montaje inferior del gabinete al piso del gabinete usando los cuatro tornillos #8 x 19.0mm. Asegúrese que los tornillos sin tuerca tanto en la bocamina como en la placa de montaje inferior del gabinete estén posicionados en un ángulo de 45 grados en relación con la abertura del gabinete para facilidad de ajuste.

Paso 4

Arme los estantes a los ensamblajes del armazón usando los ocho tornillos #8 x 19.0mm restantes (cuatro por estante). Si el armazón cuenta con piezas deslizantes, conecte un tornillo de fijación #8 x 12.7mm a través del último agujero en la parte posterior de uno de las piezas deslizantes por bandeja. Fíjelas en el lugar apropiado con la arandela de bloqueo y la tuerca hexagonal, entonces presione la tapa vinílica en la porción que ha quedado expuesta en el astil del tornillo.

Paso 5

Deslice el poste hacia abajo a través de la bocamina superior y la abrazadera. Posicione el ensamblaje del estante inferior por encima de la placa de montaje inferior del gabinete y continúe deslizando el poste hacia abajo a través del armazón y por encima de la placa de montaje inferior del gabinete. Asegúrese que el poste esté bien alojado sobre la placa de montaje inferior del gabinete, y luego apriete los tornillos sin tuerca en la bocamina superior y en la placa de montaje inferior del gabinete. NOTA: Es importante alinear precisamente el espaciador interior adentro del cojinete del estante para permitir que el poste deslice adecuadamente.

Paso 6

Deslice el ensamblaje del estante superior hacia abajo por encima del poste y por la bocamina. Finalmente, empuje la tapa del poste a la parte superior del poste. ¡El armado ahora está completo!



Real Solutions
For Real Life.™

KNAPE & VOGT MANUFACTURING COMPANY

P.O. Box 191, Muncie, IN 47308

800.899.6535 • 765.288.8730 • Fax 765.288.0851 • www.kv.com